

RTF **BNF**TM

BLADE[®] mCPx

#1 BY DESIGN

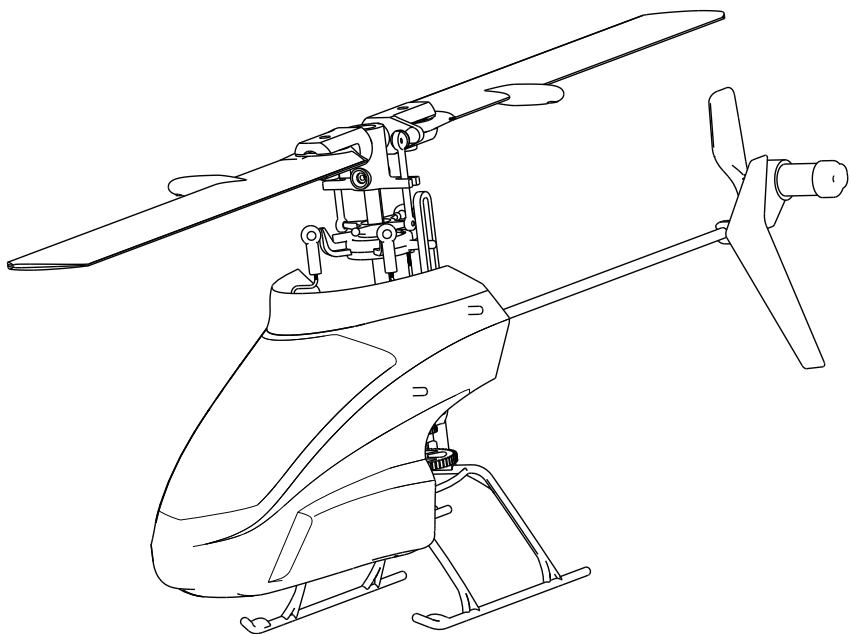

Instruction Manual
Bedienungsanleitung
Manuel d'utilisation
Manuale di Istruzioni

NOTA

Tutte le istruzioni, le garanzie e gli altri documenti pertinenti sono soggetti a cambiamenti a totale discrezione di Horizon Hobby, Inc. Per una documentazione aggiornata sul prodotto, visitare il sito horizonhobby.com e fare clic sulla sezione Support del prodotto.

Convenzioni terminologiche

Nella documentazione relativa al prodotto vengono utilizzati i seguenti termini per indicare i vari livelli di pericolo potenziale durante l'uso del prodotto:

NOTA: indica procedure che, se non debitamente seguite, possono determinare il rischio di danni alle cose E il rischio minimo o nullo di lesioni alle persone.

ATTENZIONE: indica procedure che, se non debitamente seguite, determinano il rischio di danni alle cose E di gravi lesioni alle persone.

AVVERTENZA: indica procedure che, se non debitamente seguite, determinano il rischio di danni alle cose, danni collaterali e gravi lesioni alle persone O il rischio elevato di lesioni superficiali alle persone.

 **AVVERTENZA:** leggere TUTTO il manuale di istruzioni e familiarizzare con le caratteristiche del prodotto prima di farlo funzionare. Un uso improprio del prodotto può causare danni al prodotto stesso e alle altre cose e gravi lesioni alle persone.

Questo aeromodello è un prodotto sofisticato per appassionati di modellismo. Deve essere azionato in maniera attenta e responsabile e richiede alcune conoscenze basilari di meccanica. L'uso improprio o irresponsabile di questo prodotto può causare lesioni alle persone e danni al prodotto stesso o alle altre cose. Questo prodotto non deve essere utilizzato dai bambini senza la diretta supervisione di un adulto. Non tentare di smontare, utilizzare componenti incompatibili o modificare il prodotto in nessun caso senza previa approvazione di Horizon Hobby, Inc. Questo manuale contiene le istruzioni per la sicurezza, l'uso e la manutenzione del prodotto. È fondamentale leggere e seguire tutte le istruzioni e le avvertenze del manuale prima di montare, impostare o utilizzare il prodotto, al fine di utilizzarlo correttamente e di evitare di causare danni alle cose o gravi lesioni alle persone.

Ulteriori precauzioni per la sicurezza e avvertenze

Limite minimo di età consigliato: Non adatto ai bambini di età inferiore a 14 anni. Non è un giocattolo.

- Mantenere sempre un perimetro di sicurezza intorno al modello per evitare collisioni o ferite. Questo modello funziona con comandi radio soggetti all'interferenza di altri dispositivi non controllabili dall'utente. Qualsiasi interferenza può provocare una momentanea perdita di controllo
- Utilizzare sempre l'aeromodello in spazi aperti liberi da veicoli, traffico o persone.
- Seguire sempre scrupolosamente le istruzioni e le avvertenze relative all'aeromodello e a tutti gli accessori (caricabatteria, pacchi batterie ricaricabili ecc.).
- Tenere sempre le sostanze chimiche, i componenti di piccole dimensioni e i componenti elettrici fuori dalla portata dei bambini.
- Evitare sempre il contatto con l'acqua di tutti i dispositivi che non sono stati specificatamente progettati per funzionare in acqua. L'umidità danneggia le parti elettroniche.
- Non mettere in bocca alcun componente del modello poiché potrebbe causare lesioni gravi o persino morte.
- Non far volare il modello se le batterie della trasmittente sono poco cariche.

Introduzione

Come potrai vedere, l'elicottero ultra micro Blade mCP X ti farà vivere un'esperienza senza confronti. Il suo design avanzato senza flybar riduce la resistenza sulla testa del rotore e aumenta in modo significativo la risposta del controllo ciclico. Tale design, unitamente alla cellula eccezionalmente leggera, offre un livello di potenza e reattività che offusca quello di qualsiasi elicottero ultra micro sperimentato sinora.

Volo rovesciato, loop, giravolte, roll, imbuti, uragani - l'mCP X grazie alla sua eccezionale potenza, può fare di tutto, all'interno o all'aperto. Se stai passando a questo modello da un elicottero CCPM base o a passo fisso, ti accorgerai che l'mCP X è un ottimo modo per abituarsi a far volare elicotteri CCPM più agili senza dover investire un mucchio di soldi in attrezzature o riparazioni costose.

Tuttavia, prima di farlo volare, trova il tempo di leggere questo manuale e guardare il DVD accluso. Entrambi contengono importanti informazioni da conoscere prima del volo, nonché consigli utili per il binding del trasmettitore che contribuiranno a fare del primo volo una grande esperienza.

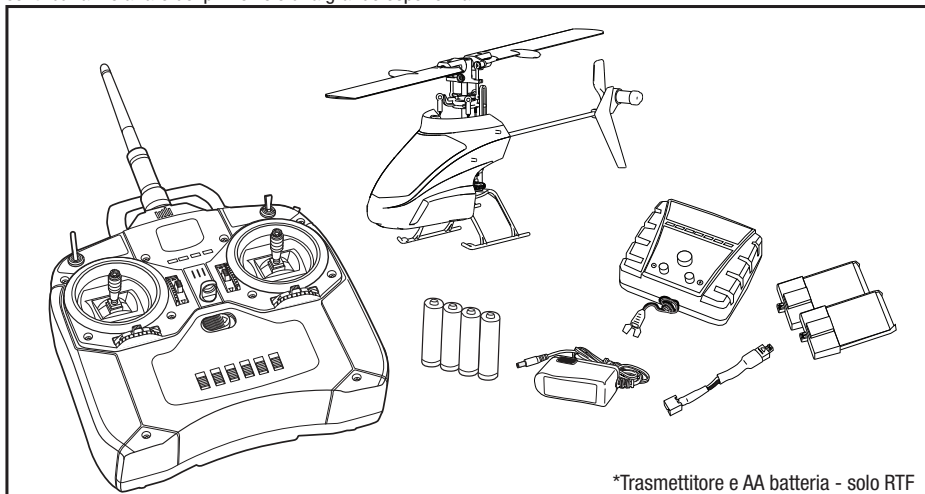

Indice

Avvertenze per la batteria	51
Taglio di bassa tensione (LVC)	51
Carica della batteria	52
Preparazione al primo volo	52
Lista di controllo per il volo	52
Programmazione del trasmettitore	53
Binding del trasmettitore e del ricevitore	54
Comprensione dei comandi di volo primari	55
Throttle Hold	56
Modalità acrobatica	56
Installazione della batteria di volo	57
Volo di mCP X	57
Disegno dell'Esploso e Lista delle Parti	58
Pezzi opzionali	59
Configurazione della spina della scheda principale	59
Guida alla risoluzione dei problemi	60
Durata della Garanzia	61
Garanzia e Revisione informazioni per i contatti	62
Informazioni di Servizio clienti	62
Informazioni sulla conformità per l'Unione Europea	62

RTF
BLH3500

BNF
BLH3580

Specifiche del Blade 450 3D

Lunghezza	235mm
Altezza	93mm
Diametro del rotore principale	245mm
Diametro del rotore della coda	36.5mm
Peso lordo	45.5 g

Per registrare il prodotto online,
visitare il sito www.bladehelis.com

Avvertenze per la batteria

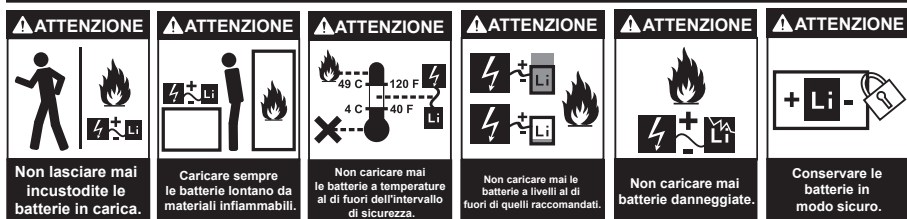

Il caricabatteria incluso nella confezione dell'aeromodello è stato concepito per caricare in sicurezza la batteria Li-Po.

ATTENZIONE: seguire attentamente le istruzioni e le avvertenze allegate. L'uso improprio delle batterie Li-Po può provocare incendi, causare lesioni alle persone e/o danni alle cose.

- L'installazione, la carica e l'utilizzo della batteria Li-Po inclusa comportano l'assunzione di tutti i rischi associati da parte dell'utente.
- Se durante la carica si forma un rigonfiamento della batteria, interrompere immediatamente l'uso. Se si sta caricando o scaricando la batteria, scollegarla e ricollegarla. Il tentativo di utilizzare, caricare o scaricare una batteria che ha iniziato a gonfiarsi può dare origine a incendi.
- Per una conservazione ottimale, collocare sempre la batteria in un luogo asciutto a temperatura ambiente.
- Durante il trasporto o la conservazione temporanea, la temperatura della batteria deve essere sempre compresa tra 5 e 50° C. Non conservare la batteria o l'aeromodello in auto o sotto la luce diretta del sole. Se conservata all'interno di un'auto surriscaldata, la batteria potrebbe danneggiarsi o addirittura incendiarsi.
- NON UTILIZZARE MAI UN CARICABATTERIA Ni-Cd O Ni-MH. La carica effettuata con caricabatteria non compatibili può provocare incendi, causare lesioni alle persone e/o danni alle cose.
- Ciascuna cella Li-Po non deve essere mai scaricata sotto i 3 V in condizioni di carico.
- Non coprire mai le etichette di avvertenza con ganci o bandelle.

AVVERTENZA: con questo caricabatteria utilizzare solo un alimentatore E-flite 6V. NON utilizzare un alimentatore a 12 V per evitare danni alle cose e lesioni alle persone.

Taglio di bassa tensione (LVC)

Quando la carica di una batteria Li-Po scende sotto i 3 V, la batteria risulta danneggiata e potrebbe non essere più in grado di caricarsi. L'unità di controllo 3-in-1 dell'mCP X protegge la batteria di volo da un eccessivo scaricamento grazie al taglio di bassa tensione (LVC). Prima che la carica della batteria si riduca eccessivamente, l'LVC toglie l'alimentazione al motore. La potenza del motore diminuisce quindi aumenta, indicando che una parte della carica della batteria è riservata al controllo di volo e a un atterraggio sicuro.

Quando la potenza del motore diminuisce e poi aumenta, far atterrare l'aeromodello immediatamente e ricaricare la batteria di volo.

Scollegare e rimuovere la batteria Li-Po dall'aeromodello dopo l'uso per evitare la scarica continua. Prima di riportarla per la conservazione, caricare completamente la batteria Li-Po. Durante la conservazione, accertarsi che la carica della batteria non scenda al di sotto di 3V per cella.

NOTA: il volo ripetuto al livello di LVC danneggia la batteria.

Carica della batteria

Istruzioni per l'uso del caricabatteria Celecra Li-Po a tensione CC variabile 1 cella 3,7 V

1. Collegare l'alimentatore a una sorgente di alimentazione appropriata.
2. Inserire lo spinotto di uscita dell'alimentatore nel connettore di ingresso di alimentazione del caricabatteria a tensione variabile.
3. Selezionare la corrente di carica appropriata alla batteria premendo i pulsanti + o - a destra e a sinistra del pulsante centrale più grande (quando viene caricata la batteria 500 mAh, impostare il caricabatteria su 0,7
4. Collega l'adattatore di carica al cavo del caricabatterie. Fa in modo che i puntini rossi sulla scheda di ricarica e sul cavo del caricabatterie si corrispondano.
4. Collegare correttamente la batteria al cavo del caricabatteria. Abbinare il punto rosso del connettore della batteria al punto rosso del connettore del caricabatteria.
6. Premere il pulsante Start sul caricabatteria a tensione variabile (pulsante centrale più grande).

NOTA: usare solo in caricatore incluso..

! **ATTENZIONE: NON tentare mai di accendere il caricabatteria da una presa CA senza l'uso di un adattatore CA-CC/ alimentatore appropriato.**

! **ATTENZIONE: NON collegare batterie Li-Po cariche o scariche se l'alimentatore è collegato al caricabatteria senza essere collegato a una sorgente di alimentazione. Questa azione scarica le batterie e può danneggiarle.**

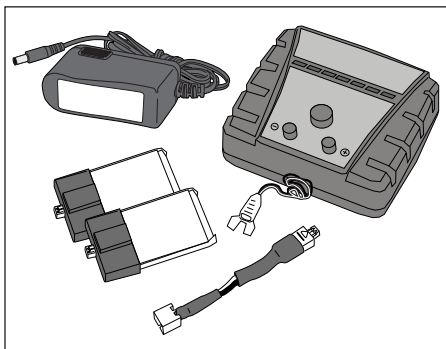

Funzioni LED in condizioni operative normali:

SINGOLO LED CON LUCE FISSA	presenza di corrente di carica
SINGOLO LED LAMPEGGIANTE	carica in corso
PIÙ LED LAMPEGGIANTI	carica quasi completata
LED ACCESI IN SEQUENZA DA UN LATO ALL'ALTRO	carica completata

Preparazione al primo volo

- Rimuovi e controlla il contenuto
- Inizia la carica della batteria di volo.
- Installa le quattro batterie AA rimanenti nel trasmettitore (**SOLO RTF**)
- Installa le pale adatte allo stile di volo adottato.
Il set pale del rotore principale per volo veloce è meglio utilizzato all'aperto o per uno stile di volo più regolare. Il set pale del rotore principale per prestazioni elevate è meglio utilizzato per interni o per manovre acrobatiche spericolate
- Installa la batteria di volo nell'elicottero (dopo averla completamente caricata)
- Programma il trasmettitore del computer (**SOLO BNF**)
- Prova i comandi
- Prendi confidenza con i comandi
- Trova un posto adeguato per volare

Lista di controllo per il volo

- Accendi sempre prima il trasmettitore
- Collega la batteria di volo al cavo dell'unità di controllo 3-in-1
- Attendi che l'unità di controllo 3-in-1 effettui l'inizializzazione e sia correttamente in funzione.
- Decolla
- Atterra
- Scollega la batteria di volo dall'unità di controllo 3-in-1
- Spegni sempre il trasmettitore per ultimo

Programmazione del trasmettitore (solo trasmettitori computer)

Programma il trasmettitore prima di tentare il binding o far volare l'elicottero. Se i valori di programmazione del throttle e del pitch non sono corretti, l'elicottero non risponde. Sono riportati di seguito i valori di programmazione del trasmettitore per Spektrum DX6i, DX7 e DX8. È anche possibile scaricare il file del modello Spektrum DX8 online alla pagina Spektrum DX8 Community.

DX6i

ELENCO DI SETUP	ELENCO REGOLAZIONI								
Tipo di modello	D/R & Expo			Curva del throttle					
HELI	0-AILE	70%	30%	NORM	0%	40%	60%	80%	100%
Inversione	0-ELEV	70%	30%	STUNT	100%	100%	100%	100%	100%
THRO-N	0-RUDD	100%	INH	HOLD	0%	0%	0%	0%	0%
ELEV-N	1-AILE	100%	30%	Curva del pitch					
GYRO-N	1-ELEV	100%	30%	NORM	30%	40%	50%	75%	100%
AILE-N	1-RUDD	100%	INH	STUNT	0%	25%	50%	75%	100%
RUDD-N	Regolazione della			HOLD	0%	25%	50%	75%	100%
PITC-R	corsa dei servo								
Tipo di piatto ciclico	THRO	100%							
1 Servo 90	ELEV	100%							
Timer	GYRO	100%							
4:00 Basic Flying	AILE	100%							
3:00 Advanced Flying	RUDD	100%							
	PITC	75%							

DX7

ELENCO DI SETUP	ELENCO REGOLAZIONI								
Tipo di modello	D/R & Expo			Curva del throttle					
HELI	0-AILE	70%	30%	NORM	0%	40%	60%	80%	100%
Inversione	0-ELEV	70%	30%	ST-1	100%	INH	80%	INH	100%
THRO-N	0-RUDD	100%	INH	ST-2	100%	100%	100%	100%	100%
ELEV-N	1-AILE	100%	30%	HOLD	0%	0%	0%	0%	0%
GYRO-N	1-ELEV	100%	30%	Curva del pitch					
AILE-N	1-RUDD	100%	INH	NORM	30%	INH	50%	INH	100%
RUDD-N	Regolazione della			STUNT	0%	INH	50%	INH	100%
PITC-N	corsa dei servo			HOLD	0%	INH	50%	INH	100%
Tipo di piatto ciclico	THRO	100%							
1 Servo 90	ELEV	100%							
Timer	GYRO	100%							
4:00 Basic Flying	AILE	100%							
3:00 Advanced Flying	RUDD	100%							
	PITC	75%							

DX8

ELENCO DI SETUP	ELENCO REGOLAZIONI								
Tipo di modello	D/R & Expo			Curva del throttle					
HELI	0-AILE	70%	30%	NORM	0%	40%	60%	80%	100%
Inversione	0-ELEV	70%	30%	ST-1	100%	90%	80%	90%	100%
THRO-N	0-RUDD	100%	0%	ST-2	100%	100%	100%	100%	100%
ELEV-N	1-AILE	100%	30%	HOLD	0%	0%	0%	0%	0%
GYRO-N	1-ELEV	100%	30%	Curva del pitch					
AILE-N	1-RUDD	100%	0%	NOR	30%	40%	50%	75%	100%
RUDD-N	2-AILE	100%	30%	ST-1	0%	25%	50%	75%	100%
PITC-N	2-ELEV	100%	30%	ST-2	0%	25%	50%	75%	100%
Tipo di piatto ciclico	2-RUDD	100%	0%	HOLD	0%	25%	50%	75%	100%
1 Servo Normal	Regolazione della								
Timer	corsa dei servo								
4:00 Basic Flying	THRO	100%							
3:00 Advanced Flying	AILE	100%							
	ELEV	100%							
	RUDD	100%							
	GEAR	100%							
	PITC	75%							

Binding del trasmettitore e del ricevitore

Se hai acquistato un modello RTF, il binding del trasmettitore è stato effettuato in fabbrica.

Per collegare o ricollegare l'mCP X al trasmettitore che hai scelto segui le istruzioni elencate di seguito:

Il binding è il processo di programmazione del ricevitore dell'unità di controllo per il riconoscimento del codice GUID (Globally Unique Identifier) di una particolare trasmittente. Per ottenere un funzionamento corretto è necessario effettuare il "binding" al ricevitore utilizzando un trasmettitore per velivoli dotato di tecnologia Spektrum™ o JR® DSM®.

AVVISO: Utilizza le istruzioni di binding che si trovano sotto le istruzioni della radio computer se utilizzi un trasmettitore DX4e o DX5e con l'mCP X BNF.

✓ Procedura del Binding per radio computer:

1. Scollega la batteria di volo dall'elicottero.
2. Spegni il trasmettitore e sposta tutti gli interruttori in posizione 0.
3. Collega la batteria di volo nell'elicottero. Il LED dell'unità di controllo 3-in-1 lampeggia dopo 5 secondi.
4. Metti il trasmettitore in modalità binding mentre lo accendi.
5. Lascia il pulsante dopo 2-3 secondi. Il binding dell'elicottero è effettuato quando il LED blu sull'unità di controllo 3-in-1 è acceso fisso.
6. Sposta l'interruttore trainer sul trasmettitore. Il piatto ciclico si muove su e giù per confermare che l'elicottero si trova in modalità computer.
7. Scollega la batteria di volo e spegni il trasmettitore.

Nota: L'accelerazione non partirà se la leva dell'accelerazione non è impostata nella posizione minima ed il pulsante Stunt non è impostato sulla posizione 0.

Se riscontrate problemi, seguite le istruzioni per il Binding nella guida. Se necessario, contattate l'ufficio Supporto della Horizon Hobby

Per un elenco completo delle trasmettenti compatibili, visitare il sito www.bindnfly.com.

✓ Procedura del Binding per radio senza computer (DX4e, DX5e)

1. Scollega la batteria di volo dall'elicottero.
2. Spegni il trasmettitore e sposta tutti gli interruttori in posizione 0.
3. Collega la batteria di volo nell'elicottero. Il LED dell'unità di controllo 3-in-1 lampeggia dopo 5 secondi.
4. Spingere il bottone del trainer mentre si accende la radio.
5. Muovere la leva del timone verso sinistra dopo che il LED della radio ha lampeggiato 2 volte.
6. Rilasciare il bottone del trainer. Continuare a tenere la leva verso la sinistra fino a quando il LED blu sull'unità di controllo 3-in-1 è acceso.
7. Rilasciare la leva del timone.
8. Spingere il bottone del trainer. Il led blu dell'unità di controllo 3-in-1 lampeggerà confermando che l'elicottero è nel modo senza computer.
9. Scollega la batteria di volo e spegni il trasmettitore.

Nota: se il piatto ciclico si muove su e giù quando si sposta l'interruttore trainer, l'elicottero si trova in modalità trasmettitore computer; ripeti la procedura di binding.

Comprensione dei comandi di volo primari

Se non hai familiarità con i comandi dell'mCP X, è bene che spenda qualche minuto per apprenderli prima di provare a farlo volare.

Throttle

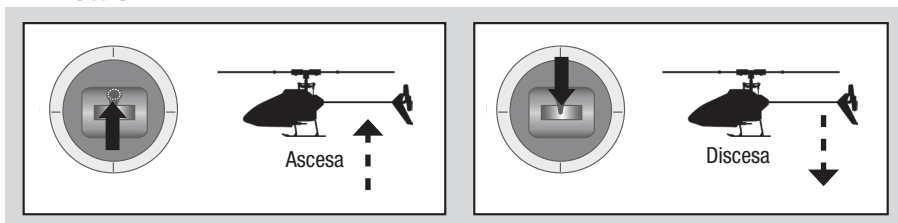

Timone

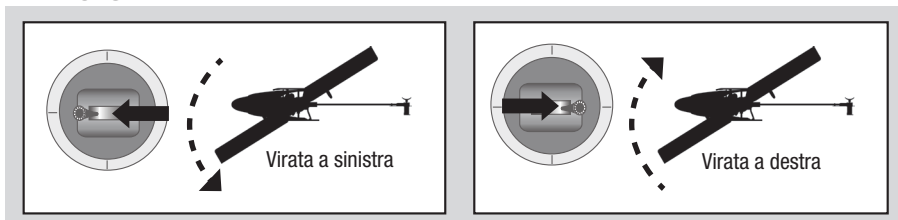

Elevatori

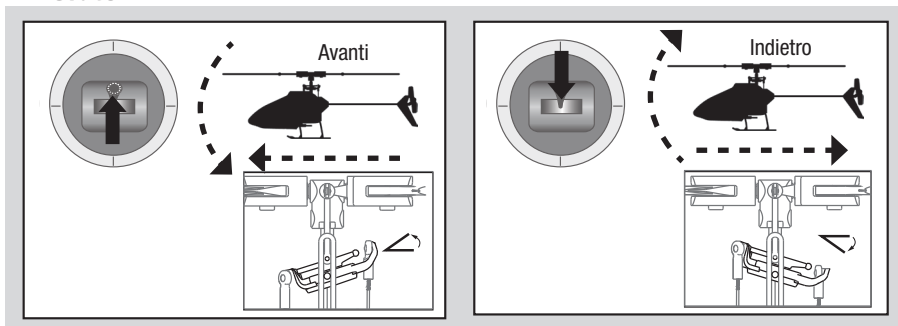

Alettoni

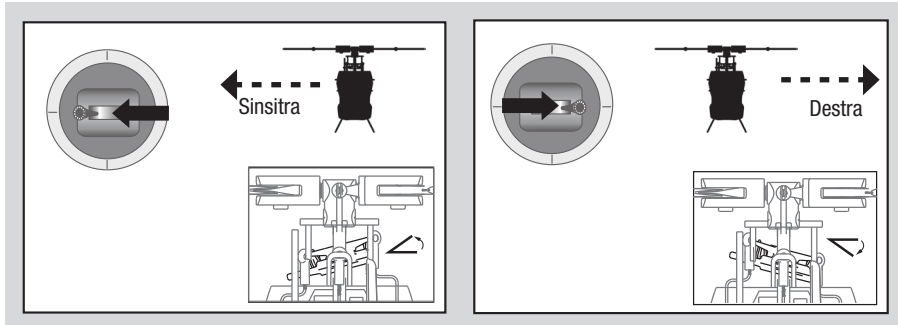

Throttle Hold

Il Throttle hold è utilizzato per spegnere i motori dell'elicottero se l'elicottero è fuori controllo, in pericolo di schiantarsi o in entrambi i casi. Attiva throttle hold in qualsiasi momento in cui l'elicottero sia in pericolo di schiantarsi per ridurre la possibilità che l'elicottero si danneggi in un incidente. Throttle hold arresta il motore in modalità normale o acrobatica.

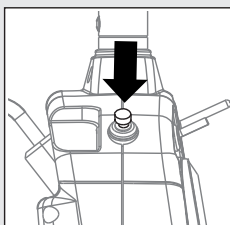

Throttle Hold ON (DX4e)

Premi il pulsante trainer in qualsiasi momento per attivare il throttle hold dopo aver collegato la batteria all'elicottero. Il LED blu lampeggia, indicando che il comando throttle hold è attivo.

Throttle Hold OFF (DX4e)

1. Verifica che l'interruttore AUX sia in posizione OFF.
2. Abbassa lo stick del throttle.
3. Premi il pulsante trainer tre volte entro 3 secondi. Il LED blu è acceso fisso.

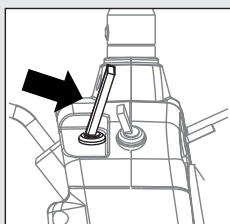
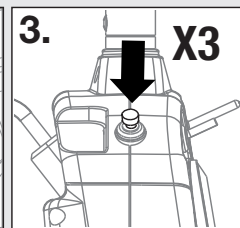
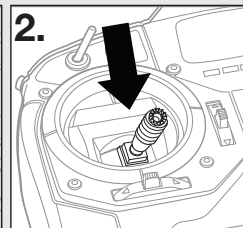
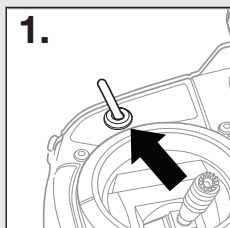

Throttle Hold ON (DX5e)

Tira l'interruttore trainer in qualsiasi momento per attivare il throttle hold dopo aver collegato la batteria all'elicottero. Il LED blu lampeggia, indicando che il comando throttle hold è attivo.

Throttle Hold OFF (DX5e)

1. Verifica che l'interruttore Gear sia in posizione (0).
2. Abbassa lo stick del throttle.
3. Tira l'interruttore trainer tre volte entro 3 secondi. Il LED blu è acceso fisso.

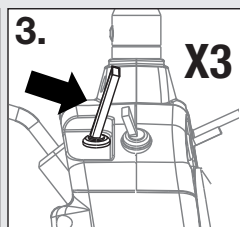
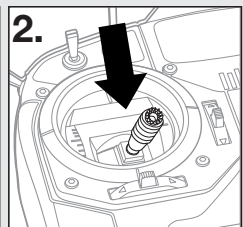
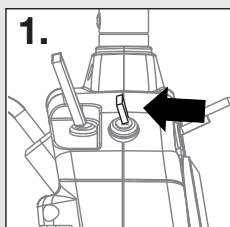

Modalità acrobatica

La modalità acrobatica permette all'elicottero di volare rovesciato ed eseguire acrobazie. Il throttle funziona costantemente quando la modalità acrobatica è attiva, indipendentemente dalla posizione dello stick del throttle. Disattiva (OFF) la modalità acrobatica per tornare al controllo con lo stick del throttle.

Utilizza l'interruttore AUX/ACT sul trasmettitore DX4e o l'interruttore Gear sul trasmettitore DX5e per attivare la modalità acrobatica

DX4e – AUX/ACT OFF – Modalità normale

DX5e – Canale 5 (0) – Modalità normale

AUX/ACT ON – Modalità acrobatica

DX5e – Canale 5 (1) – Modalità acrobatica

Installazione della batteria di volo

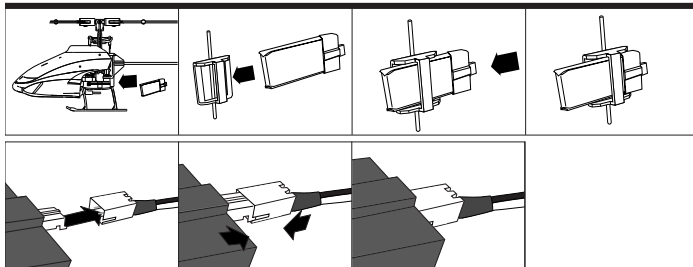

1. Abbassa il throttle e il trim del throttle fino a metterli nelle posizioni più basse possibili.

2. Accendi il trasmettitore.

3. Installa la batteria di volo nel portabatteria. Collega il cavo della batteria all'unità di controllo 3-in-1.

AVVISO: Non permettere che l'elicottero si muova fino a quando il LED blu sull'unità di controllo 3-in-1 non è acceso fisso.

AVVISO: disconnetti sempre la batteria Li-Po dal ricevitore del velivolo quando questo non è in volo. In caso contrario la batteria potrebbe diventare inutilizzabile.

Volo di mCP X

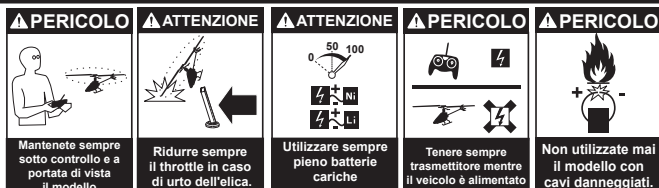

Consult local laws and ordinances before choosing a location to fly your aircraft. Select a large, open area away from people and objects. The Blade mCP X can fly indoors in a gymnasium.

▲ ATTENZIONE: dedica qualche minuto per acquisire familiarità con i comandi principali del Blade mCP X prima di tentare di farlo volare. Il Blade mCP X è più reattivo rispetto ad altri elicotteri Blade micro, come ad esempio l'MSR Blade. Cerca l'aiuto di un pilota esperto, se non hai esperienza con elicotteri a pitch collettivo.

Decollo

Aumenta il throttle e lascia all'elicottero il tempo di aumentare la velocità della testa del rotore.

▲ ATTENZIONE: non inviare alcun comando ad alettone, elevatore o timone prima del decollo altrimenti l'elicottero potrebbe schiantarsi durante il decollo.

Volo

L'elicottero si solleva da terra quando la testa del rotore raggiunge una velocità adeguata. Stabilisci una condizione di volo librato a basso livello per verificare che l'elicottero funzioni correttamente. Non è necessario impostare alcun trim; il design senza flybar rende inutile il trim per l'mCP X.

È bene che i piloti nuovi agli elicotteri a pitch collettivo, acquisiscano familiarità con l'mCP X in modalità normale. Trova le velocità di trasmissione adatte al tuo stile di volo.

▲ ATTENZIONE: fai volare l'elicottero tenendo sempre le spalle al sole per evitare di perdere il controllo del volo.

Atterraggio

Stabilisci una condizione di volo librato a basso livello. Abbassa lentamente il throttle fino a quando l'elicottero tocca terra.

Disegno dell'Esploso e Lista delle Parti

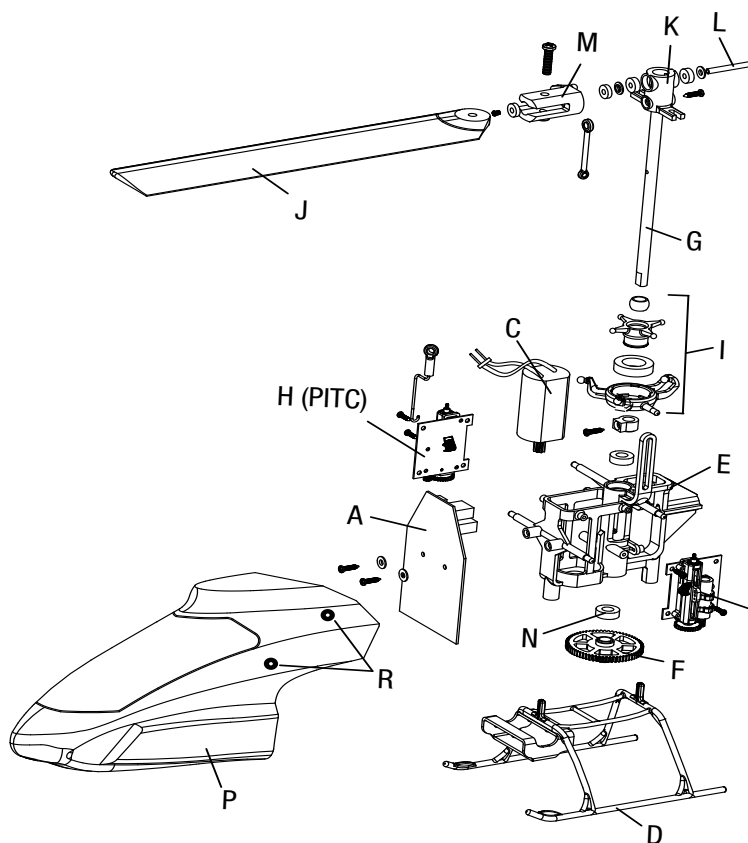

Codice	Descrizione	Codice	Descrizione
A	BLH3501 Unità di controllo 3-in-1 senza flybar, Recevitore/ESC/giroscopi: mCP X	J	BLH3510 Set pale del rotore principale ad alte prestazioni con accessori di fissaggio: mCP X
B	BLH3502 Gruppo braccio di coda con motore/rotore/montante di coda: mCP X	BLH3511	Set pale del rotore principale per volo veloce con accessori di fissaggio: mCP X (<i>non mostrato</i>)
C	BLH3503 Main Motor with Pinion: mCP X	K	BLH3512 Mozzo del rotore principale con accessori di fissaggio: mCP X
D	BLH3504 Montante batteria e slitta di atterraggio mCP X	L	BLH3513 Albero perno con O-ring, boccole e accessori di fissaggio: mCP X
E	BLH3505 Telaio con accessori di fissaggio: mCP X	M	BLH3514 Porta pale principali con cuscinetti: mCP X
F	BLH3506 EFLH3006 Ingranaggio principale: BMSR, mCP X	N	BLH3515 EFLH2215 Cuscinetto dell'albero principale 3x6x2 mm(2):BMCX/2/MSR, FHX, MH-35, mCP X
G	BLH3507 Albero principale in fibra di carbonio con manicotto e accessori di fissaggio: mCP X	O	BLH3517 EFLH3017 Rotore di coda (1): BMSR, mCP X
H	BLH3508 Set servo asta di spinta con giunti sferici (3): mCP X		
I	BLH3509 Piatto ciclico di precisione completo: mCP X		

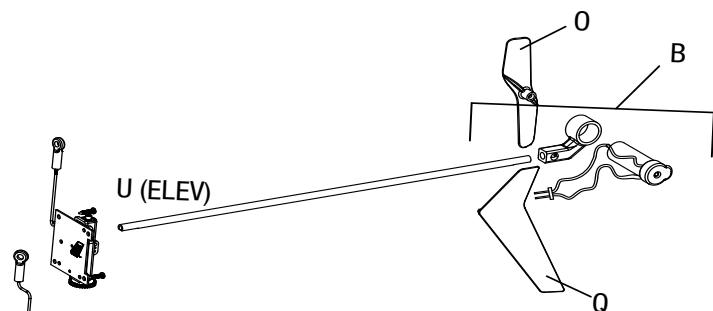
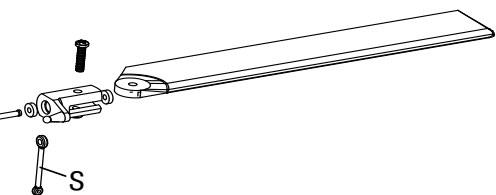

V (AILE)

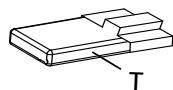

Configurazione della spina della scheda principale

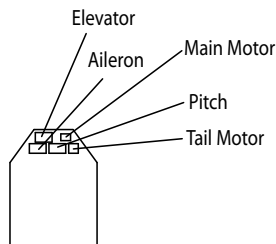

Pezzi opzionali

Codice	Descrizione
BLH3519	Completa la cappottina verde con la pinna verticale: mCP X (<i>non mostrato</i>)
BLH3520G	Pinna verticale verde con decalcomania (<i>non mostrata</i>)
EFLC1004	Caricabatterie Celecra a 4 porte

Codice	Descrizione
P	BLH3518 Completa la cappottina rossa con la pinna verticale: mCP X
Q	BLH3520R Pinna verticale rossa con decalcomania : mCP X
R	BLH3521 EFLH3021 Anelli di tenuta per il montaggio della calotta (8): BMCX2/T, MSR, FHX, MH-35, mCP X
S	BLH3522 Set collegamento testa del rotore (8): mCP X
	BLH3523 Set accessori di fissaggio: mCP X (<i>non mostrato</i>)
T	EFLB 2001S25 Batteria Li-Po 200 mAh 1S 3,7 V
	EFLA 7002UM 1s Cavo adattatore per batteria ultra micro a corrente elevata (<i>non mostrato</i>)
U	SPMAS 2000LBB Servo ultra micro lineare da 1,8 grammi

Codice	Descrizione
V	SPM6833 Meccanica del servo per sostituzione servo ultra micro lineare da 1,8 grammi
	EFLC1005 Alimentatore da c.a. a 6 V c.c. da 1,5 Amp (USA) (<i>non mostrato</i>)
	EFLC 1005UK Alimentatore da c.a. a 6 V c.c. da 1,5 Amp (UK) (<i>non mostrato</i>)
	EFLC 1005EU Alimentatore da c.a. a 6 V c.c. da 1,5 Amp (EU) (<i>non mostrato</i>)
	EFLC 1005AU Alimentatore da c.a. a 6 V c.c. da 1,5 Amp (AU) (<i>non mostrato</i>)
	EFLC1006 Caricabatteria Celecra Li-Po a tensione CC variabile 1 cella 3,7 V (<i>non mostrato</i>)

Guida alla risoluzione dei problemi

Problema	Possibile causa	Soluzione
L'elicottero non si inzializza	Throttle in posizione alto	Riposiziona i comandi con lo stick del throttle e il trim del throttle al centro o nella impostazione più in basso
	Interruttori non in posizione normale	Imposta la modalità di volo su OFF/0 e disattiva il throttle hold
	Inversione del servo del pitch o del throttle non correttamente configurato	Ripristina inversione del servo. Fa riferimento a <i>"Programmazione del trasmettitore"</i>
L'elicottero non prende giri	Throttle hold attivo	Spegni HOLD con throttle basso e trim al centro o in basso. <i>Fa riferimento a "Throttle Hold"</i>
	Tensione della batteria bassa	Ricarica completamente la batteria di volo
La potenza del motore diminuisce durante il volo	Il ricevitore utilizza per impostazione predefinita il taglio di bassa tensione (LVC) software	Ricarica la batteria di volo o sostituisci la batteria se non funziona più
Impossibile spegnere il throttle hold	Interruttore di modalità acrobatica ancora acceso	Imposta la modalità di volo su OFF/ 0 e chiudi throttle hold.
	Throttle non in posizione basso	Riposiziona i comandi con lo stick del throttle e il trim del throttle al centro o nella impostazione più in basso
Si spegne quando vola a testa in giù (rovesciato)	Modalità acrobatica spenta	Quando in volo, passa in modalità acrobatica su ON/1 prima del volo rovesciato.
Non effettua correttamente il binding a una radio non-computer	L'elicottero effettua il binding in modo differente alle radio non-computer	Rilascia il pulsante/interruttore di binding dopo l'applicazione di timone a sinistra. Non tenere premuto il pulsante/interruttore di binding dopo l'applicazione di timone a sinistra.
Scarsa facoltà di controllo della coda	Il braccio di coda è incrinato	Sostituisci il braccio di coda
	La pala del rotore di coda è deformata o piegata	Forza il rotore in posizione o sostituisilo
La velocità di salita è molto ridotta	L'ingranaggio principale è scivolato sull'albero principale.	Spingi l'ingranaggio principale in posizione
Il LED sul ricevitore lampeggia velocemente e il velivolo non si collega al trasmettitore	Meno di 5 secondi di attesa dopo l'accensione del trasmettitore e prima di collegare la batteria di volo al velivolo	Scollega e ricollega la batteria di volo al velivolo
	Trasmettitore troppo vicino al velivolo durante il processo di binding	Sposta il trasmettitore alimentato a qualche metro dal velivolo, scollega e ricollega la batteria di volo al velivolo
	Manca il binding del velivolo al trasmettitore	Effettua il binding del trasmettitore al ricevitore del velivolo
	Binding del velivolo con la memoria di un modello differente (solo radio ModelMatch)	Seleziona la memoria del modello giusto sul trasmettitore
	Bassa carica delle batterie del trasmettitore	Sostituisci o ricarica le batterie del trasmettitore
L'elicottero vibra o trema in volo	Danni alle pale del rotore, ai mandrini o ai porta pale	Verifica che non ci siano incrinature o scheggiature nelle pale del rotore e nei porta pale. Sostituisci i componenti danneggiati. Sostituisci il mandrino piegato.

Durata della Garanzia

Periodo di garanzia

Garanzia esclusiva - Horizon Hobby, Inc., (Horizon) garantisce che i prodotti acquistati (il "Prodotto") sono privi di difetti relativi ai materiali e di eventuali errori di montaggio. Il periodo di garanzia è conforme alle disposizioni legali del paese nel quale il prodotto è stato acquistato. Tale periodo di garanzia ammonta a 6 mesi e si estende ad altri 18 mesi dopo tale termine.

limiti della garanzia

(a) La garanzia è limitata all'acquirente originale (Acquirente) e non è cedibile a terzi. L'acquirente ha il diritto a far riparare o a far sostituire la merce durante il periodo di questa garanzia. La garanzia copre solo quei prodotti acquistati presso un rivenditore autorizzato Horizon. Altre transazioni di terze parti non sono coperte da questa garanzia. La prova di acquisto è necessaria per far valere il diritto di garanzia. Inoltre, Horizon si riserva il diritto di cambiare o modificare i termini di questa garanzia senza alcun preavviso e di escludere tutte le altre garanzie già esistenti.

(b) Horizon non si assume alcuna garanzia per la disponibilità del prodotto, per l'adeguatezza o l'idoneità del prodotto a particolari previsti dall'utente. È sola responsabilità dell'acquirente il fatto di verificare se il prodotto è adatto agli scopi da lui previsti.

(c) Richiesta dell'acquirente - spetta soltanto a Horizon, a propria discrezione riparare o sostituire qualsiasi prodotto considerato difettoso e che rientra nei termini di garanzia. Queste sono le uniche rivalse a cui l'acquirente si può appellare, se un prodotto è difettoso.

Horizon si riserva il diritto di controllare qualsiasi componente utilizzato che viene coinvolto nella rivalsa di garanzia. Le decisioni relative alla sostituzione o alla riparazione avvengono solo in base alla discrezione di Horizon. Questa garanzia non copre dei danni superficiali o danni per cause di forza maggiore, uso errato del prodotto, negligenza, uso ai fini commerciali, o una qualsiasi modifica a qualsiasi parte del prodotto.

Questa garanzia non copre danni dovuti ad una installazione errata, ad un funzionamento errato, ad una manutenzione o un tentativo di riparazione non idonei a cura di soggetti diversi da Horizon. La restituzione del prodotto a cura dell'acquirente, o da un suo rappresentante, deve essere approvata per iscritto dalla Horizon.

Limiti di danno

Horizon non si riterrà responsabile per danni speciali, diretti, indiretti o consequenziali; perdita di profitto o di produzione; perdita commerciale connessa al prodotto, indipendentemente dal fatto che la richiesta si basa su un contratto o sulla garanzia. Inoltre la responsabilità di Horizon non supera mai in nessun caso il prezzo di acquisto del prodotto per il quale si chiede la responsabilità. Horizon non ha alcun controllo sul montaggio, sull'utilizzo o sulla manutenzione del prodotto o di combinazioni di vari prodotti. Quindi Horizon non accetta nessuna responsabilità per danni o lesioni derivanti da tali circostanze. Con l'utilizzo e il montaggio del prodotto l'utente acconsente a tutte le condizioni, limitazioni e riserve di garanzia citate in questa sede.

Qualora l'utente non fosse pronto ad assumersi tale responsabilità associata all'uso del prodotto, si suggerisce di restituire il prodotto intatto, mai usato e immediatamente presso il venditore.

Indicazioni di sicurezza

Questo è un prodotto sofisticato di hobbistica e non è un giocattolo. Esso deve essere manipolato con cautela, con giudizio e richiede delle conoscenze basilari di meccanica e delle facoltà mentali di base. Se il prodotto non verrà manipolato in maniera sicura e responsabile potrebbero risultare delle lesioni, dei gravi danni a persone, al prodotto o all'ambiente circostante. Questo prodotto non è concepito per essere usato dai bambini senza una diretta supervisione di un adulto. Il manuale del prodotto contiene le istruzioni di sicurezza, di funzionamento e di manutenzione del prodotto stesso. È fondamentale leggere e seguire tutte le istruzioni e le avvertenze nel manuale prima di mettere in funzione il prodotto. Solo così si eviterà un utilizzo errato e di preverranno incidenti, lesioni o danni.

Domande, assistenza e riparazioni

Il vostro negozio locale e/o luogo di acquisto non possono fornire garanzie di assistenza o riparazione senza previo colloquio con Horizon, questo vale anche per le riparazioni in garanzia. Quindi in tali casi bisogna interpellare un rivenditore, che si metterà in contatto subito con Horizon per prendere una decisione che vi possa aiutare nel più breve tempo possibile.

Manutenzione e riparazione

Se il prodotto deve essere ispezionato o riparato, si prega di rivolgersi ad un rivenditore specializzato o direttamente ad Horizon. Il prodotto deve essere imballato con cura. Bisogna far notare che i box originali solitamente non sono adatti per effettuare una spedizione senza subire alcun danno. Bisogna effettuare una spedizione via corriere che fornisce una tracciabilità e un'assicurazione, in quanto Horizon non si assume alcuna responsabilità in relazione alla spedizione del prodotto. Inserire il prodotto in una busta assieme ad una descrizione dettagliata degli errori e ad una lista di tutti i singoli componenti spediti. Inoltre abbiamo bisogno di un indirizzo completo, di un numero di telefono per chiedere ulteriori domande e di un indirizzo e-mail.

Garanzia a riparazione

Le richieste in garanzia verranno elaborate solo se è presente una prova d'acquisto in originale proveniente da un rivenditore specializzato autorizzato, nella quale è ben visibile la data di acquisto. Se la garanzia viene confermata, allora il prodotto verrà riparato o sostituito. Questa decisione spetta esclusivamente a Horizon Hobby.

Riparazioni a pagamento

Se bisogna effettuare una riparazione a pagamento, effettueremo un preventivo che verrà inoltrato al vostro rivenditore. La riparazione verrà effettuata dopo l'autorizzazione da parte del vostro rivenditore. La somma per la riparazione dovrà essere pagata al vostro rivenditore. Le riparazioni a pagamento avranno un costo minimo di 30 minuti di lavoro e in fattura includeranno le spese di restituzione. Qualsiasi riparazione non pagata e non richiesta entro 90 giorni verrà considerata abbandonata e verrà gestita di conseguenza.

Attenzione: Le riparazioni a pagamento sono disponibili solo sull'elettronica e sui motori. Le riparazioni a livello meccanico, soprattutto per gli elicotteri e le vetture RC sono molto costose e devono essere effettuate autonomamente dall'acquirente.

Garanzia e Revisione informazioni per i contatti

Stato in cui il prodotto è stato acquistato	Horizon Hobby	Indirizzo	Telefono/Indirizzo e-mail
Germania	Horizon Technischer Service	Hamburger Str. 10 25335 Elmshorn Germania	+49 4121 46199 66 service@horizonhobby.de

Informazioni di Servizio clienti

Stato in cui il prodotto è stato acquistato	Horizon Hobby	Indirizzo	Telefono/Indirizzo e-mail
Germania	Horizon Hobby GmbH	Hamburger Str. 10 25335 Elmshorn Germania	+49 4121 46199 60 service@horizonhobby.de

Informazioni sulla conformità per l'Unione Europea

AT	BG	CZ	CY	DE
DK	ES	FI	FR	GR
HU	IE	IT	LT	LU
LV	MT	NL	PL	PT
RO	SE	SI	SK	UK

Dichiarazione di conformità

(in conformità con ISO/IEC 17050-1)



No. HH2011010901

Prodotto(i): Blade mCP X RTF

Numero(i) articolo: BLH3500EU1 (EU mode 1), BLH3500EU2 (EU mode 2),
BLH3500UK1 (UK mode 1), BLH3500UK2 (UK mode 2)

Classe dei dispositivi: 2

Gli oggetti presentati nella dichiarazione sopra citata sono conformi ai requisiti delle specifiche che elencate qui di seguito, seguendo le disposizioni della direttiva europea R&TTE 1999/5/EC e EMC direttiva 2004/108/EC and LVD direttiva 2006/95/EC:

EN 300-328 Caratteristiche di interferenza radio

EN 301 489-1, 301 489-17

EN 301 489-1, 301 489-3 Requisiti generali di EMC

EN 60950 Sicurezza

EN55022 Radio disturbance characteristics

EN55024 Immunity characteristics

EN55014 Immunity characteristics

EN61000-3-2 Harmonic current emissions

EN61000-3-3 Voltage fluctuations & flicker

Firmato per conto di:

Horizon Hobby, Inc.
Champaign, IL USA
9 gennaio 2011

Steven A. Hall
Vice Presidente

Operazioni internazionali e Gestione dei rischi
Horizon Hobby, Inc.

Dichiarazione di conformità

(in conformità con ISO/IEC 17050-1)



No. HH2011010902

Prodotto(i): Blade mCP X BNF

Numero(i) articolo: BLH3580EU, BLH3580UK

Classe dei dispositivi: 1

Gli oggetti presentati nella dichiarazione sopra citata sono conformi ai requisiti delle specifiche che elencate qui di seguito, seguendo le disposizioni della direttiva europea R&TTE 1999/5/EC e EMC direttiva 2004/108/EC:

EN 301 489-1, 301 489-17

EN 301 489-1, 301 489-3

Requisiti generali di EMC

EN55022

Radio disturbance characteristics

EN55024

Immunity characteristics

EN55014

Immunity characteristics

EN61000-3-2

Harmonic current emissions

EN61000-3-3

Voltage fluctuations & flicker

Firmato per conto di:
Horizon Hobby, Inc.
Champaign, IL USA
9 gennaio 2011

Steven A. Hall

Vice Presidente

Operazioni internazionali e Gestione dei rischi
Horizon Hobby, Inc.

Istruzioni del RAEE per lo smaltimento da parte di utenti dell'Unione Europea



Questo prodotto non deve essere smaltito assieme ai rifiuti domestici. Al contrario, l'utente è responsabile dello smaltimento di tali rifiuti che devono essere portati in un centro di raccolta designato per il riciclaggio di rifiuti elettrici e apparecchiature elettroniche. La raccolta differenziata e il riciclaggio di tali rifiuti provenienti da apparecchiature nel momento dello smaltimento aiuteranno a preservare le risorse naturali e garantiranno un riciclaggio adatto a proteggere il benessere dell'uomo e dell'ambiente. Per maggiori informazioni sui centri di raccolta, contattare il proprio ufficio locale, il servizio di smaltimento rifiuti o il negozio presso il quale è stato acquistato il prodotto.

©2011 Horizon Hobby, Inc

E-flite, Celectra, JR and DSM are trademarks or registered trademarks of Horizon Hobby, Inc.

The Spektrum trademark is used with permission of Bachmann Industries, Inc.

US patent number 7,391,320. US D578,146. PRC ZL 200720069025.2 Other patents pending.

Created 12/10 27560 BLH3500 / BLH3580

©2011 Horizon Hobby, Inc

E-flite, Celectra, JR and DSM are trademarks or registered trademarks of Horizon Hobby, Inc.

The Spektrum trademark is used with permission of Bachmann Industries, Inc.

US patent number 7,391,320. US D578,146. PRC ZL 200720069025.2 Other patents pending.

Created 12/10 27560 BLH3500 / BLH3580