

Descrizione

Sq.	Figura	K
1	Figura Q Tratto ingresso in positivo, 7/8 di loop positivo, tratto in discesa a 45° con un roll a 2 tempi al centro, 1/8 di loop positivo, tratto uscita in positivo	20
2	Dente di Squalo Tratto ingresso in positivo, 1/2 loop positivo, tratto in salita a 90°, 3/8 di loop positivo, tratto in discesa a 45° con 2 quarti di roll al centro, 1/8 di loop positivo, tratto uscita in positivo	18
3	Immelman Tratto ingresso in positivo, 1/2 loop positivo subito seguito da 1/2 roll, tratto uscita in positivo	10
4	Vite Positiva Tratto ingresso in positivo, 1 e 1/4 giri di vite positiva, tratto uscita in positivo verso l'esterno del box	14
5	Gobbeta Tratto ingresso in positivo, 1/2 loop positivo, salita a 90° con 1/2 roll al centro, 1/2 loop negativo a rientrare, discesa a 90° con 3/4 di roll al centro, 1/2 loop positivo, tratto uscita in positivo	29
6	Stall d'Ala Tratto ingresso in positivo, 1/2 loop positivo, salita in verticale a 90° con stallo d'ala al vertice, discesa a 90° con 1 roll al centro, 1/2 loop positivo, tratto uscita in positivo	25
7	Avalance Tratto ingresso in positivo, 1 loop positivo con 1 snap positivo al vertice, tratto uscita in positivo	21
8	Mezzo Otto Cubano Tratto ingresso in positivo, 1/2 roll subito seguito da 5/8 di loop negativo, discesa a 45° con 1 roll a 2 tempi al centro, 1/8 di loop positivo, tratto uscita in positivo	25
9	Pesce Rosso Tratto ingresso in positivo, 1/8 di loop positivo, salita a 45° con 2 quarti di roll al centro, 6/8 di loop positivo, salita a 45°, 1/8 di loop negativo, tratto uscita in positivo	21
10	Dente di Squalo inverso Tratto ingresso in positivo, 1/4 di loop negativo, discesa a 90° con 1/2 roll al centro, 3/8 di loop positivo, salita a 45° con 1 roll al centro, 1/8 di loop negativo, tratto uscita in positivo	29
Totale K		212

Aresti

Fig 1	8.7.5.1 9.2.3.4	11 9	20
Fig 2	1.2.7.1 9.4.4.2	13 5	18
Fig 3	7.2.2.1 9.1.3.2	6 4	10
Fig 4	1.1.6.3 9.11.1.5	10 4	14
Fig 5	8.4.3.1 9.1.5.3 9.1.1.2	15 6 8	29
Fig 6	5.2.1.1 9.1.5.4	17 8	25
Fig 7	7.4.1.1 9.9.3.4	10 11	21
Fig 8	8.5.7.1 9.1.3.2 9.2.4.4	12 4 9	25
Fig 9	7.3.2.1 9.4.2.2	14 7	21
Fig 10	1.2.6.3 9.1.5.2 9.1.2.4	15 4 10	29
Total K = 212			

wind direction →

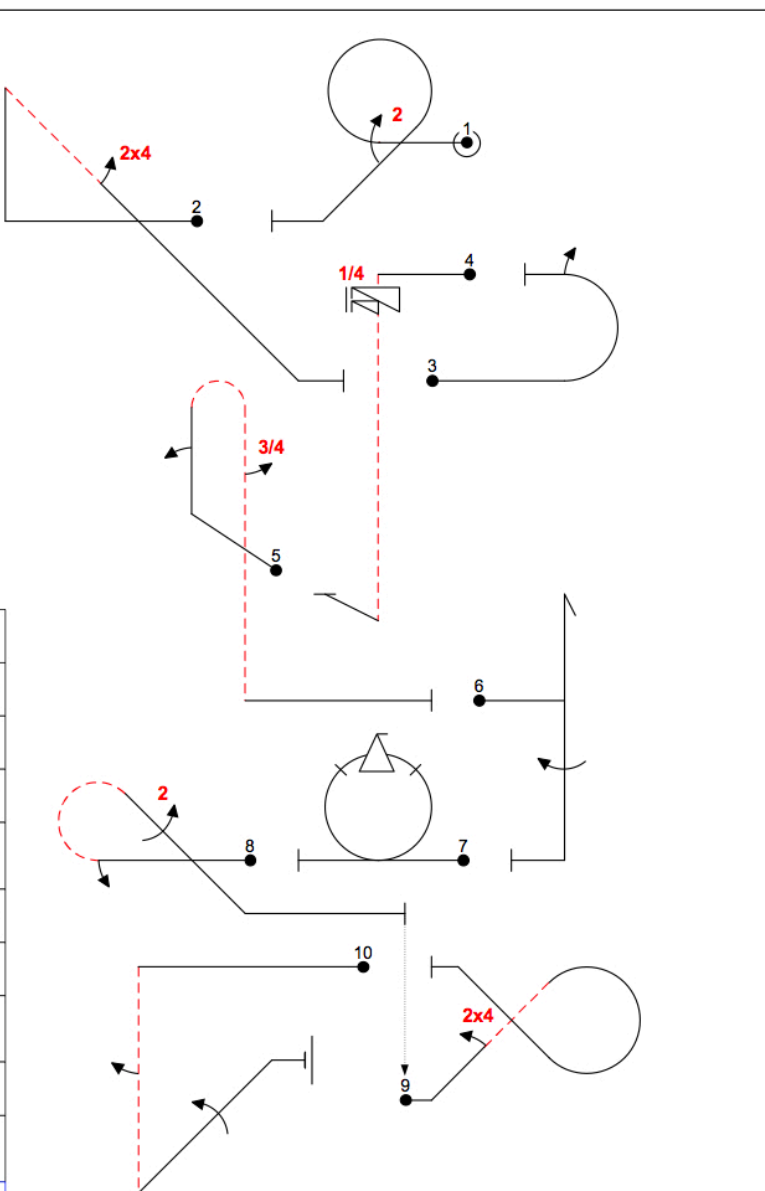

Fig 1	8.7.5.1 9.2.3.4	11 9	20
Fig 2	1.2.7.1 9.4.4.2	13 5	18
Fig 3	7.2.2.1 9.1.3.2	6 4	10
Fig 4	1.1.6.3 9.11.1.5	10 4	14
Fig 5	8.4.3.1 9.1.5.3 9.1.1.2	15 6 8	29
Fig 6	5.2.1.1 9.1.5.4	17 8	25
Fig 7	7.4.1.1 9.9.3.4	10 11	21
Fig 8	8.5.7.1 9.1.3.2 9.2.4.4	12 4 9	25
Fig 9	7.3.2.1 9.4.2.2	14 7	21
Fig 10	1.2.6.3 9.1.5.2 9.1.2.4	15 4 10	29
Total K = 212			

← wind direction

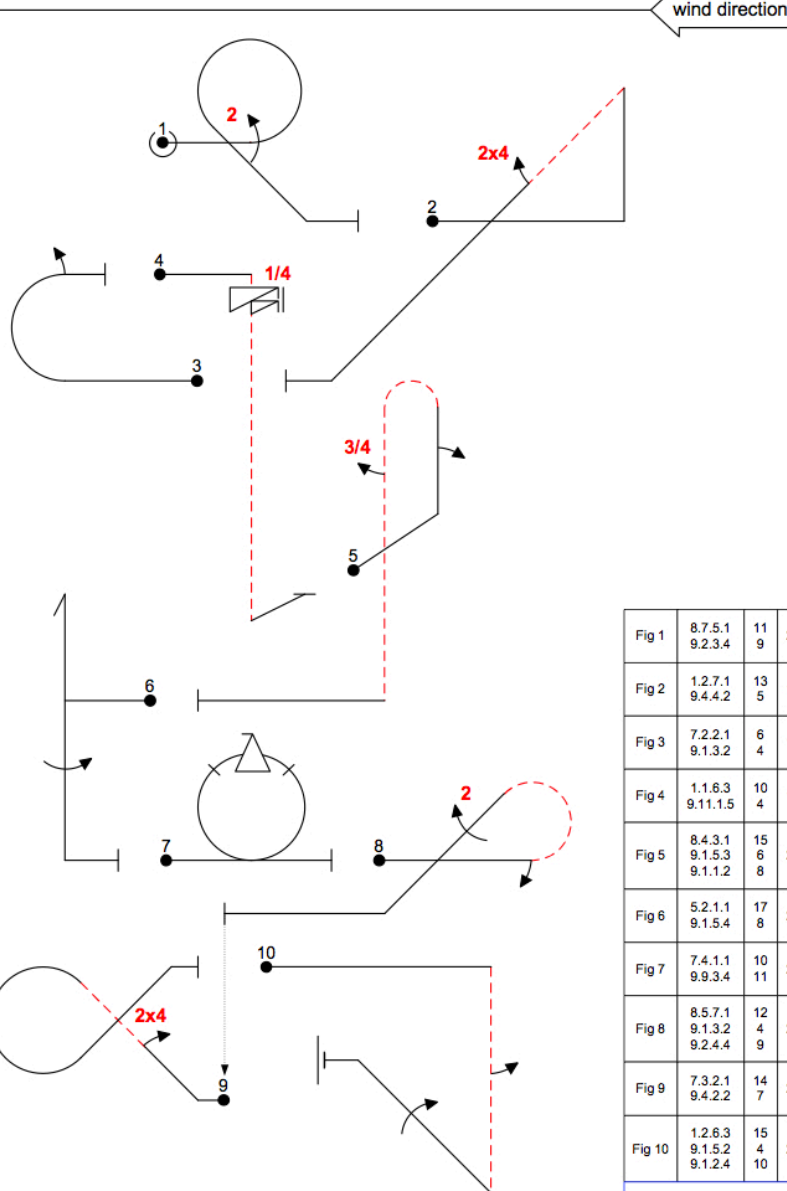

Fig 1	8.7.5.1 9.2.3.4	11 9	20
Fig 2	1.2.7.1 9.4.4.2	13 5	18
Fig 3	7.2.2.1 9.1.3.2	6 4	10
Fig 4	1.1.6.3 9.11.1.5	10 4	14
Fig 5	8.4.3.1 9.1.5.3 9.1.1.2	15 6 8	29
Fig 6	5.2.1.1 9.1.5.4	17 8	25
Fig 7	7.4.1.1 9.9.3.4	10 11	21
Fig 8	8.5.7.1 9.1.3.2 9.2.4.4	12 4 9	25
Fig 9	7.3.2.1 9.4.2.2	14 7	21
Fig 10	1.2.6.3 9.1.5.2 9.1.2.4	15 4 10	29
Total K = 212			